



Sperrkantscheiben Form M
Edelstahl A2 und A4

Anwendungen:

Die Sperrkantscheibe verhindert das selbsttätige Lösen einer Schraubenverbindung.

Merkmale:

- Form M
- Spezielle Oberfläche
- Wiederverwendbar

Sperrkantscheiben Form M

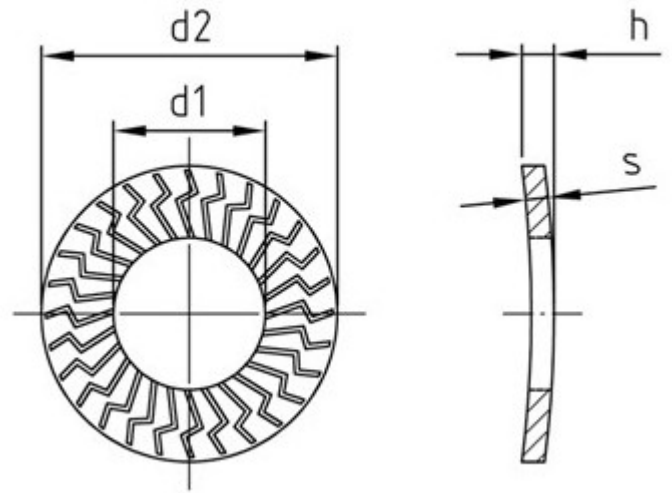

Nennmaß	d1	d2	h	s	VPE
4	4,4	10,2	1,5	1,05	1/200/1000
5	5,4	12,2	1,9	1,24	1/200/1000
6	6,4	14,2	2,2	1,44	1/200/1000
8	8,56	18,2	2,4	1,44	1/200/1000
10	10,56	22,25	2,75	1,65	1/200/1000
12	12,83	27,25	3,1	1,85	1/200/1000
14	14,83	30,25	3,7	2,46	1/200/1000
16	16,83	32,5	3,95	2,56	1/200/1000
20	21,75	40,0	4,7	3,06	1/200/1000